

1. Glossaire

1.1. DE - Inhalt

1. Bezeichnungen	3	5. 1TN/2TN: Einstellen der endlagen	13
2. Allgemeines	4	6. HTM : Einstellen der endlagen	14
3. Montage	7	7. WT : Einstellen der endlagen	16
4. Elektrischer anschluss	12		

1.1. EN - Contents

1. Glossary	18	5. 1TN/2TN: Setting the end limits	28
2. General	19	6. HTM : Setting the end limits	29
3. Assembly	22	7. WT : Setting the end limits	31
4. Electrical connection	27		

1.1. FR - Sommaire

1. Glossaire	33	5. 1TN / 2TN : réglage des fins de course	43
2. Généralités	34	6. HTM : réglage des fins de course	44
3. Montage	37	7. WT : réglage des fins de course	46
4. Branchement électrique	42		

1.1. CZ - Obsah

1. Glosář	48	5. Pohony 1TN/2TN: Nastavení koncových poloh	58
2. Všeobecné pokyny	49	6. Pohony HTM: Nastavení koncových poloh	59
3. Montáž	52	7. WT: Nastavení koncových poloh	61
4. Electrické zapojení	57		

1.1. IT - Indice

1. Glossario	63	5. 1TN/2TN: Regolazione dei finecorsa	73
2. Informazioni generiche	64	6. HTM: Regolazione dei finecorsa	74
3. Montaggio	67	7. WT: Regolazione dei finecorsa	76
4. Collegamento elettrico	72		

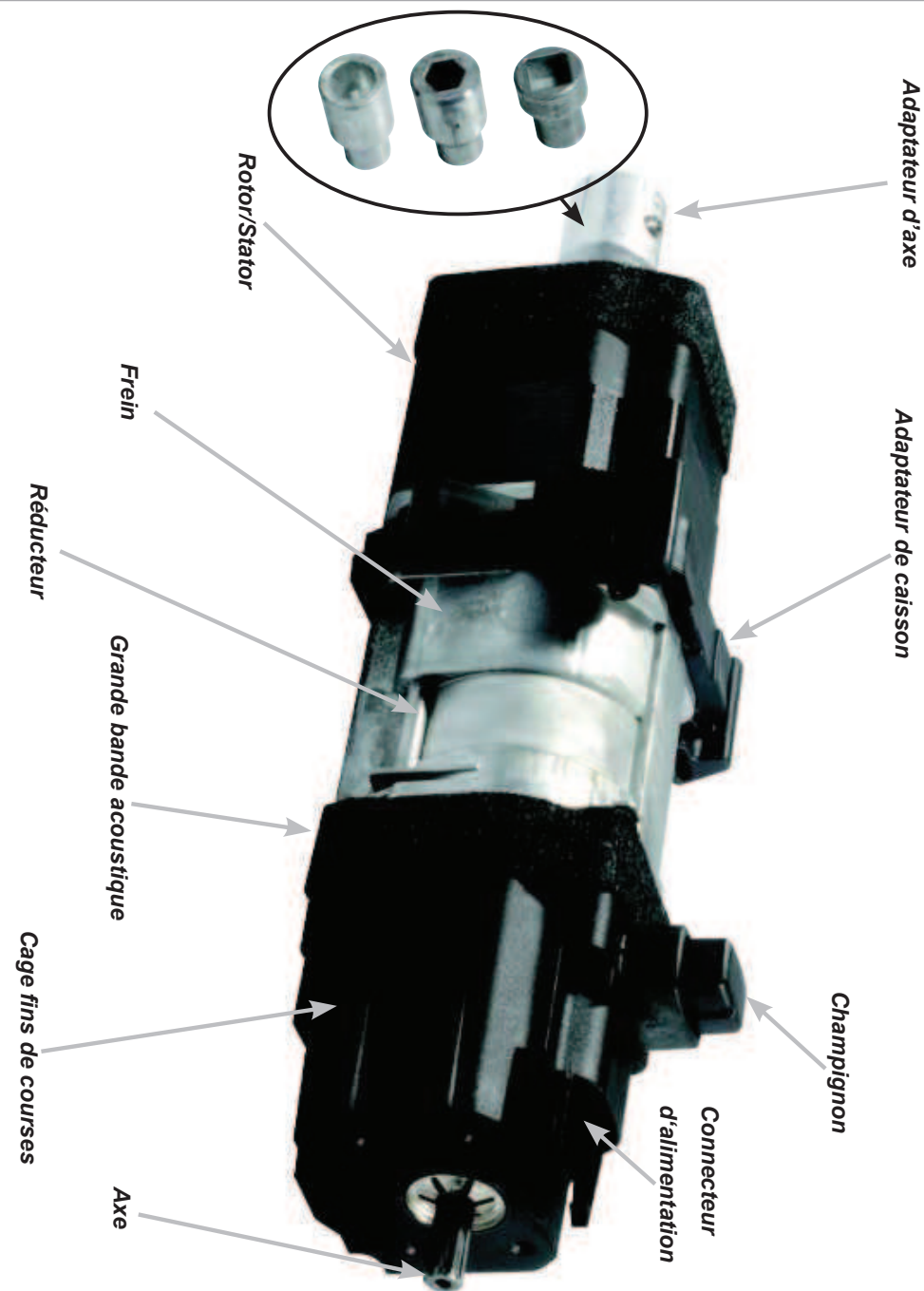

2. Généralités

Veillez lire intégralement et en détail cette notice d'installation afin de pouvoir exploiter parfaitement la fonctionnalité du produit. Somfy décline toute responsabilité pour les défauts et dommages qui résulteraient du non respect de la notice d'installation (utilisation non conforme, installation incorrecte, erreur de manipulation, etc.).

Le moteur J4 est prévu pour l'actionnement électrique des Brises Soleil Orientables (BSO).

2.1. Consignes générales de sécurité



Il est important de respecter ces instructions pour la sécurité des personnes. Tout montage incorrect risque de provoquer des blessures graves. Vous devez conserver ces consignes de sécurité.

- Le moteur, le couple et le temps de fonctionnement doivent être ajustés en fonction de l'installation complète.
- Seuls les accessoires d'origine Somfy doivent être utilisés (adaptateurs, supports, même type de câble, etc.).
- Mise en place, contrôle, mise en service et dépannage de l'installation ne doivent être effectués que par le personnel qualifié.
- Le fonctionnement correct de l'installation n'est garanti que si l'installation et le montage ont été réalisés dans les règles de l'art, si l'alimentation électrique est suffisante et l'entretien effectué.
- Les pièces mobiles des moteurs, fonctionnant sous une hauteur de 2,50 m du sol ou d'un autre niveau, doivent être protégées.
- L'installation ne doit pas être utilisée si elle présente des signes d'endommagement (par exemple usure, câbles et ressorts endommagés ou fins de course dérégées).
- L'installation doit être protégée pour empêcher toute utilisation non autorisée. Prenez les mesures de prévention pour éviter toute mise en marche intempestive.
- Les enfants ne sont pas autorisés à jouer avec des commandes stationnaires. Tenez la télécommande éloignée des enfants.
- Débranchez tous les câbles de raccordement de l'alimentation électrique avant d'intervenir sur l'installation.
- Les points de contrôle installés à demeure doivent être visibles.
- Ne pas utiliser l'installation si des opérations (lavage des vitres par exemple) sont exécutées à proximité.
- Respectez les notices de montage et d'utilisation, en particulier les consignes de sécurité du fabricant du dispositif à utiliser.

Sous réserve de modifications techniques.

2.2. Déclaration de conformité

Par la présente SOMFY déclare que l'appareil est conforme aux directives effectives. Une déclaration de conformité est mise à disposition à l'adresse internet www.somfy.com/ce.

2.3. Champignons

2.3.1. Informations générales

La principale fonction du champignon est de sécuriser l'installateur, ainsi que l'utilisateur final en protégeant le produit porteur et le moteur.

Pour les moteurs J4 1TN et J4 2TN, le champignon est obligatoirement utilisé en tant que limite de fin de course haute.

Pour les moteurs J4 HTM et J4 WT, le champignon peut être utilisé en tant que limite de fin de course haute si l'installateur ne souhaite pas régler cette position.

S'assurer que lors du fonctionnement, aucune lame du produit porteur n'exerce un effort radial sur le champignon, ou sur le tube de guidage (si utilisé).

L'arrachement de l'extension réglable rend le moteur définitivement inutilisable.

2.3.2. Options

1TN / 2TN



Champignon court (standard)



Avec une extension réglable
Ref. 9014158



Avec une extension réglable Ref. 9014158
+ 1 extension (2 max)
Ref. 9014159

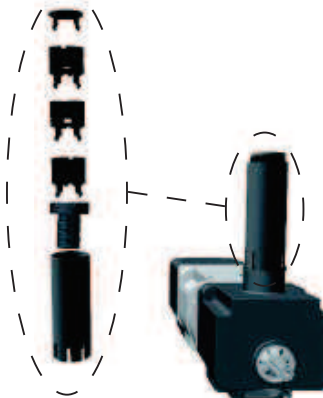

Avec une extension réglable Ref. 9014158
+ 3 extensions Ref. 9014159
+ 1 tube de guidage Ref. 9014229

HTM

Capuchon noir Ref. 9014160



Champignon court (standard)
Ref. 9014233



Avec un champignon long
Ref. 9016331



Avec un champignon long Ref. 9016331
+ 1 ou 2 extensions Ref. 9014159

2.4. Caractéristiques techniques

2.4.1. Découpe du caisson

 Pour des informations techniques détaillées, se référer aux fiches caractéristiques et plans d'interface dédiés.

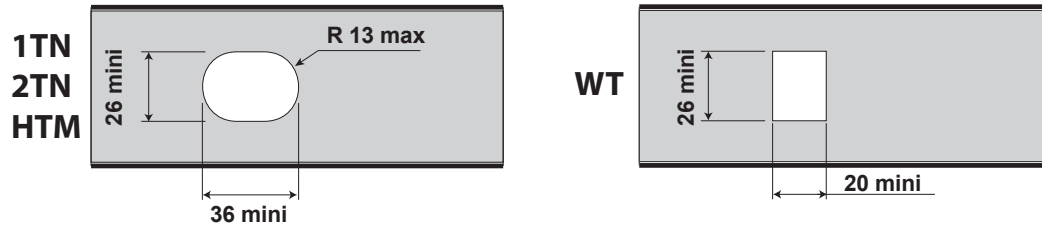

2.4.2. Couple applicable

Couple maximum applicable / type de moteur	J406	J410	J418	Le couple maximum admissible sur une extrémité d'axe moteur pour le J418 est de 12 N.m
	6 N.m	10 N.m	18 N.m	

2.4.3. Capacité fins de course

Capacité maximum de la cage fins de course (en tours)	1TN	2TN	HTM	WT	Capacité de la cage fins de course réglée en usine	1TN	2TN	HTM	WT
	60	60	90	200		60	60	60	120

2.4.4. Temps thermique

Les moteurs J4 1TN / 2TN / HTM / WT sont protégés par une coupure thermique en cas d'échauffement provoqué par une utilisation continue supérieure à 6 minutes.

2.4.5. Inclinaison moteur

Le moteur J4 a été conçu pour fonctionner à l'horizontale :

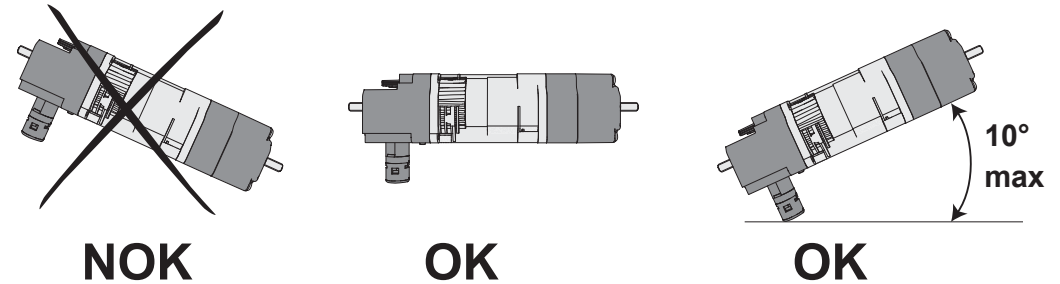

2.4.6. Sens de rotation

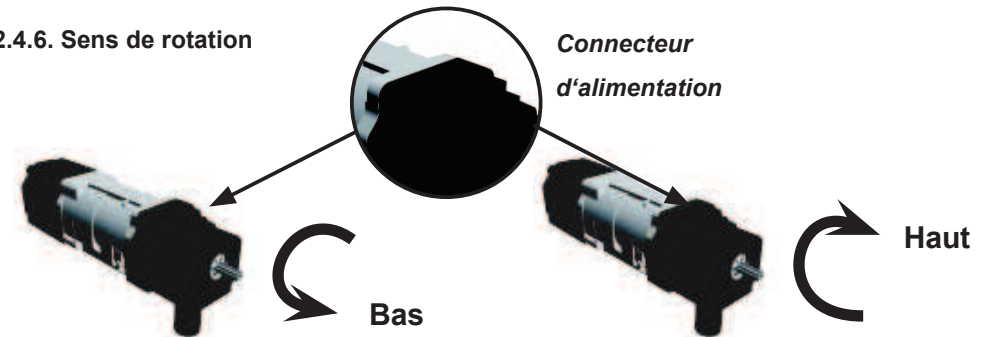

Alimentation	230 V ~ 50 Hz		
Température d'utilisation	- 20 °C à + 70 °C		
Indice de protection	IP 54		
Niveau de sécurité	Classe I		
Couple (Nm)	6	10	18
Puissance (W)	95	110	155

3. Montage

3.1. Caisson 57 x 51 mm ou 58 x 56 mm ouvert en bas

- Visser les 2 adaptateurs (1) au moyen de 2 vis M3x8 (2) sur l'axe du moteur.

☞ **Couple de serrage = 1,1 N.m**

- Brancher le câble de raccordement (3) sur le moteur.



S'assurer que le câble ne passe pas sur une partie tournante du moteur ou du mécanisme.

- Si nécessaire, presser le bord du caisson (4) dans la zone du moteur.
- Insérer le moteur dans le caisson (4).
- À l'aide des clips (5), fixer le moteur dans le caisson (4) par-dessus les bandes acoustiques (6a).
- L'axe peut être fixé dans l'adaptateur avec une vis sans tête (7).

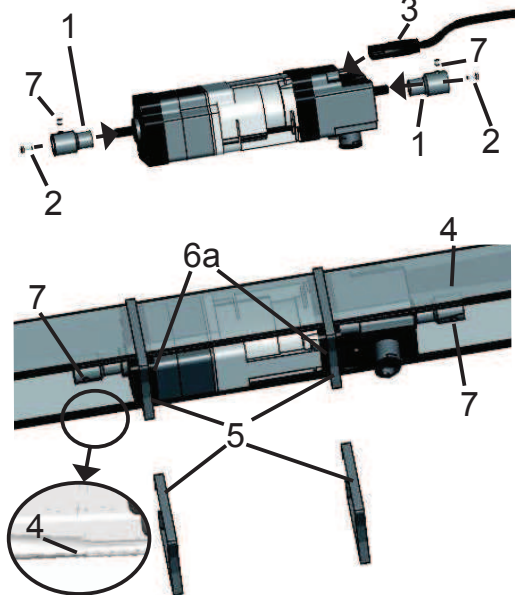

3.2. Caisson 58 x 56 mm ouvert en haut

3.2.1. Montage avec clips extérieurs

- Visser les 2 adaptateurs (1) au moyen de 2 vis M3x8 (2) sur l'axe du moteur.

☞ **Couple de serrage = 1,1 N.m**

- Brancher le câble de raccordement (3) sur le moteur.



S'assurer que le câble ne passe pas sur une partie tournante du moteur ou du mécanisme.

- Insérer le moteur dans le caisson (4).
- À l'aide des clips (5), fixer le moteur dans le caisson (4) par-dessus les bandes acoustiques (6a).
- L'axe peut être fixé dans l'adaptateur avec une vis sans tête (7).

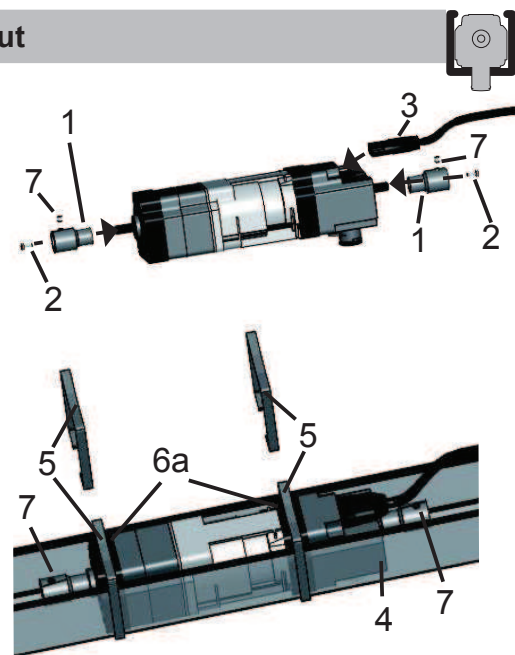

3.3. Caisson 57 x 51 mm ouvert en haut

3.3.1. Montage avec clips extérieurs

- Visser les 2 adaptateurs (1) au moyen de 2 vis M3x8 (2) sur l'axe du moteur.

☞ **Couple de serrage = 1,1 N.m**

- Brancher le câble de raccordement (3) sur le moteur.



S'assurer que le câble ne passe pas sur une partie tournante du moteur ou du mécanisme.

- Insérer le moteur dans le caisson (4).
- À l'aide des clips (5), fixer le moteur dans le caisson (4) par-dessus les bandes acoustiques (6a).
- L'axe peut être fixé dans l'adaptateur avec une vis sans tête (7).

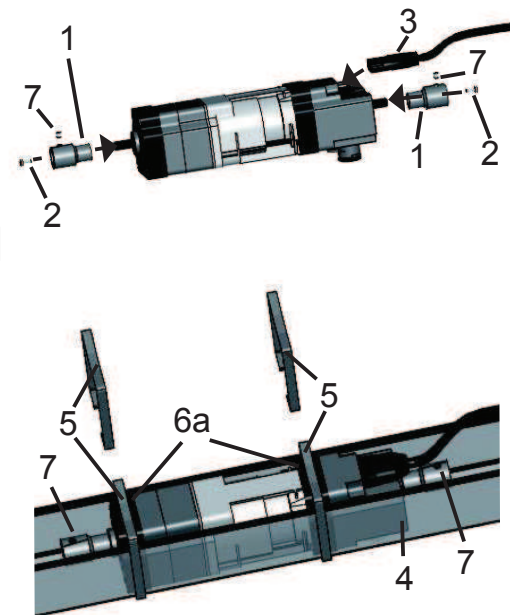

3.3.2. Montage avec clips intérieurs

- Visser les 2 adaptateurs (1) au moyen de 2 vis M3x8 (2) sur l'axe du moteur.

☞ **Couple de serrage = 1,1 N.m**

- Brancher le câble de raccordement (3) sur le moteur.



S'assurer que le câble ne passe pas sur une partie tournante du moteur ou du mécanisme.

- Insérer le moteur dans le caisson (4).
- À l'aide des clips (5), fixer le moteur dans le caisson (4).
- L'axe peut être fixé dans l'adaptateur avec une vis sans tête (7).



Les clips intérieurs ne sont pas utilisables avec les moteurs J418 (moteurs J4 à couple de 18 N.m).

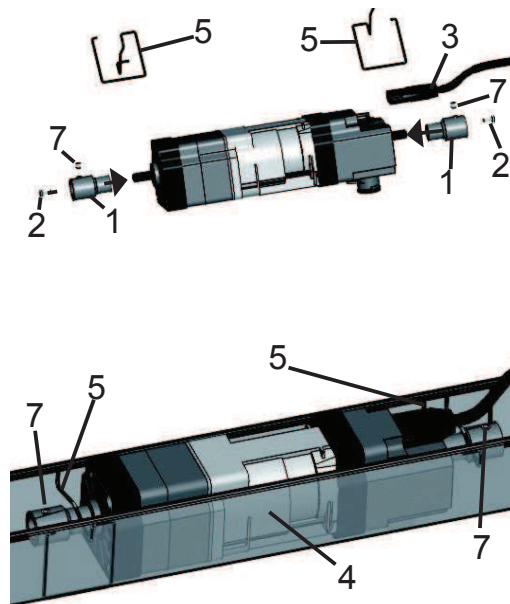

3.4. Caisson 78 X 67 mm ouvert en bas

3.4.1. Montage avec moteurs J406 / J410 (couple de 6 ou 10 N.m)

- Visser les 2 adaptateurs (1) au moyen de 2 vis M3 x 8 (2) sur l'axe du moteur.

☞ **Couple de serrage = 1,1 N.m**

- Brancher le câble de raccordement (3) sur le moteur.



S'assurer que le câble ne passe pas sur une partie tournante du moteur ou du mécanisme.

- Monter les deux adaptateurs de caisson (8) sur le moteur.

- Insérer le moteur dans le caisson (4).

- À l'aide du clip (5), fixer le moteur dans le caisson (4).

- L'axe peut être fixé dans l'adaptateur avec une vis sans tête (7).

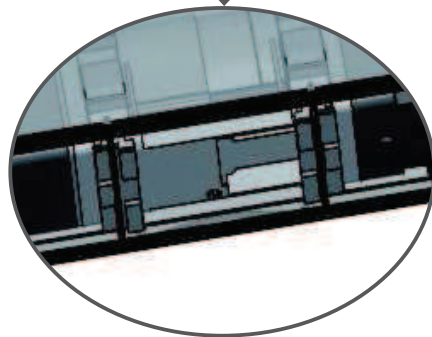
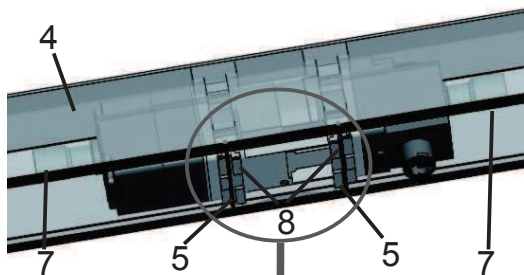
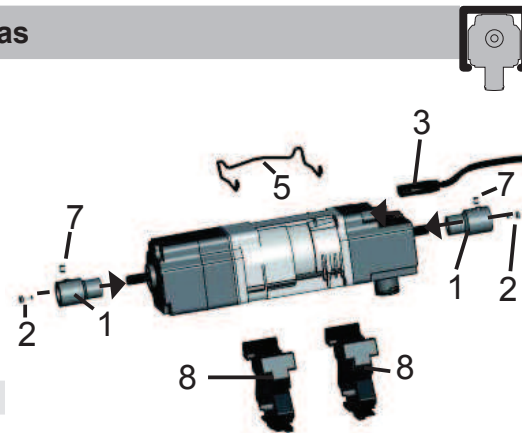

3.4.2. Montage avec moteur J418 (couple = 18 N.m)

- Vissez les 2 adaptateurs (1) au moyen de 2 vis M3 x 8 (2) sur l'axe du moteur.

☞ **Couple de serrage = 1,1 N.m**

- Branchez le câble de raccordement (3) sur le moteur.



S'assurer que le câble ne passe pas sur une partie tournante du moteur ou du mécanisme.

- Montez les deux adaptateurs de caisson (8) sur le moteur.

- Insérez le moteur dans le caisson (4).

- À l'aide du clip (5), fixez le moteur dans le caisson (4).

- L'axe peut être fixé dans l'adaptateur avec une vis sans tête (7).

- Monter l'étrier additionnel (9) sur l'ensemble caisson (4) + moteur, comme indiqué sur le schéma.

- Visser l'étrier (9) sur le moteur avec une vis M5 x 10 mm.

☞ **Couple de vissage = 4 N.m maximum.**

☞ **La vis doit être comprimée sur l'étrier (9).**

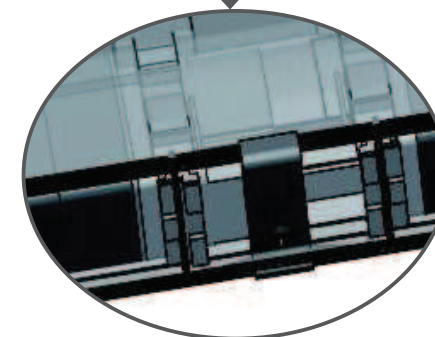
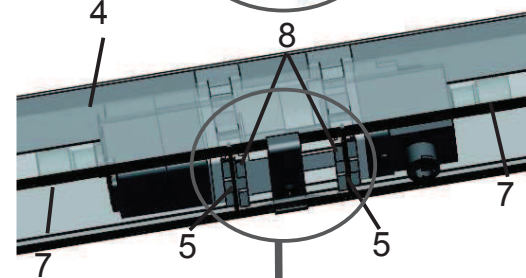
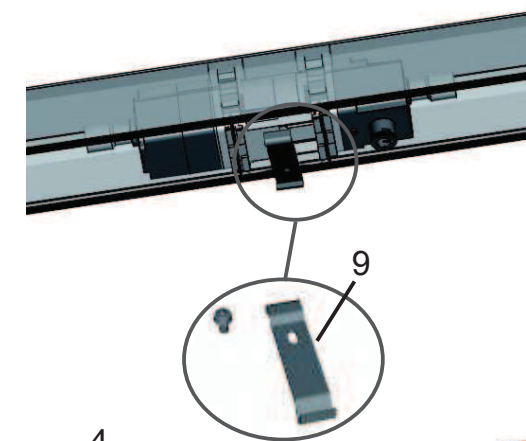
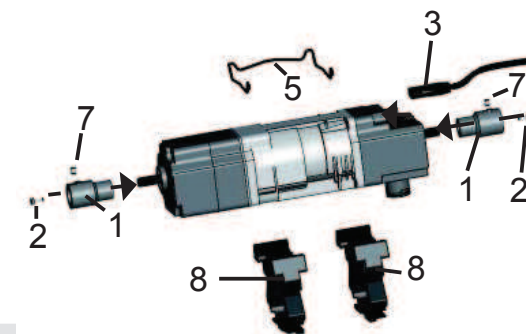

3.5. Caisson 67 X 66 mm ouvert en bas



- Vissez les 2 adaptateurs (1) au moyen de 2 vis M3 x 8 (2) sur l'axe du moteur.

☞ **Couple de serrage = 1,1 N.m**

- Brancher le câble de raccordement (3) sur le moteur.



S'assurer que le câble ne passe pas sur une partie tournante du moteur ou du mécanisme.

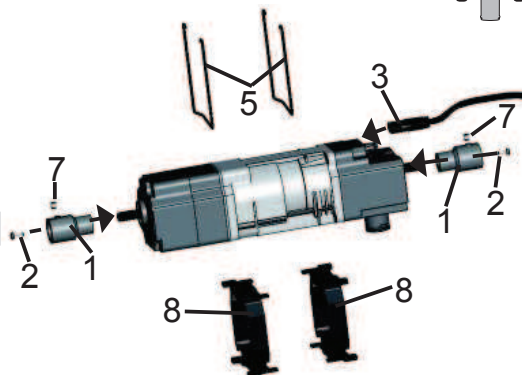

- Monter les deux adaptateurs de caisson (8) sur le moteur.

- Insérer le moteur dans le caisson (4).

- À l'aide des clips (5), fixer le moteur dans le caisson (4).

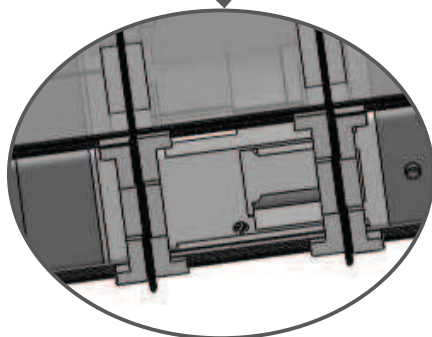
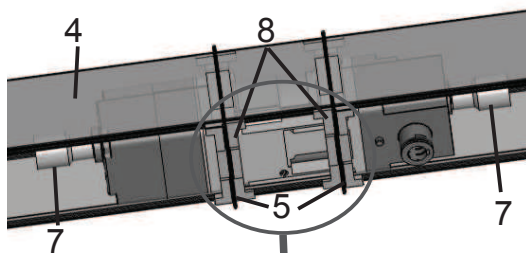

4. Branchement électrique



Danger!

Câbles électriques sous tension → Danger au contact, choc électrique !
Débranchez tous les câbles de l'alimentation électrique avant d'intervenir sur l'installation !

Prenez les mesures de prévention pour éviter toute mise en marche intempestive !

Ce produit Somfy doit être installé par une personne techniquement qualifiée, à qui s'adresse cette notice. La personne professionnellement qualifiée doit par ailleurs respecter toutes les normes et dispositions légales en vigueur dans le pays d'installation.

Le câble d'alimentation J4 ne doit jamais être alimenté en étant débranché du moteur.

Un moteur J4 ne doit jamais être alimenté sans son câble dédié.

4.1. 1TN / HTM / WT

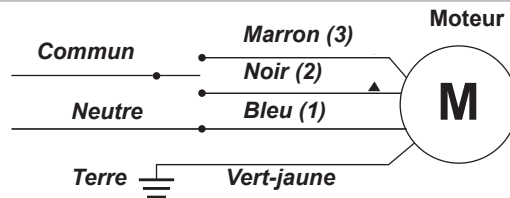
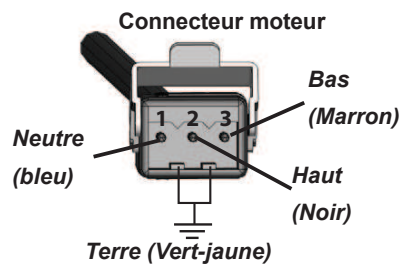

4.2. 2TN

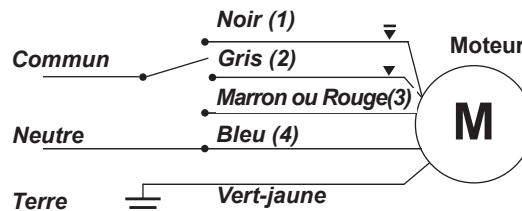
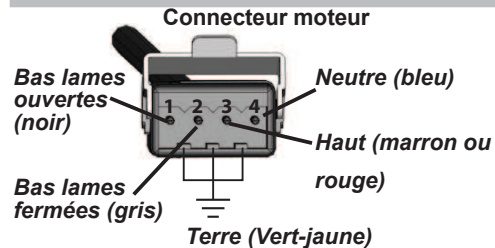

4.3. Spécificités J4 WT

Ce moteur ne doit pas être connecté à un transformateur d'isolement.

En cas d'utilisation d'un interrupteur inverseur, un maximum de 3 actionneurs avec une longueur de câble de 50 m peuvent être connectés en parallèle.

Les phases et les neutres doivent être connectés ensemble respectivement.

Ne pas utiliser plus d'un interrupteur inverseur relié à chaque moteur.

Dans le cas d'un pilotage par un contrôleur ou d'un automastisme, se référer à la notice dédiée. Le moteur n'exécute son mouvement qu'à partir du moment où il a reçu un ordre continu d'au moins 200 ms.

Pour que chaque ordre émis vers le moteur soit correctement exécuté, il doit être espacé d'au moins 500 ms.

5. 1TN / 2TN : Réglage des fins de course

5.1. Position fin de course haute

La position fin de course haute est réalisée par le champignon. Pour régler la hauteur du champignon, utiliser les extensions décrites dans le chapitre 2.3.

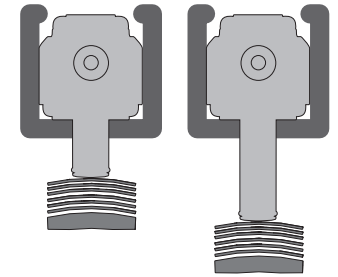

5.2. Position fin de course basse (1TN) / fin de course basse N°2 (2TN)

La position fin de course basse n'est pas réglable sur le moteur. Le moteur est fourni en sortie d'usine dans la position de fin de course basse.

Pour changer la position fin de course basse sur le BSO, il faut suivre la procédure suivante :

- Dévisser si nécessaire les vis (7), puis désaccoupler les axes variateurs des adaptateurs d'axe (1) du moteur.



- Faire tourner le moteur vers le bas jusqu'à ce qu'il s'arrête en position fin de course basse.
- Positionner le BSO jusqu'à la position fin de course basse désirée (1TN) / fin de course basse N°2 (2TN).
- Accoupler les axes variateurs aux adaptateurs d'axe (1) du moteur, puis, si nécessaire, visser en butée les vis (7).



La position fin de course basse est réglée.

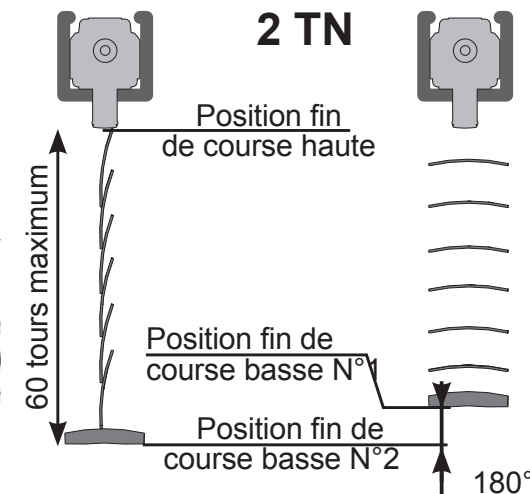
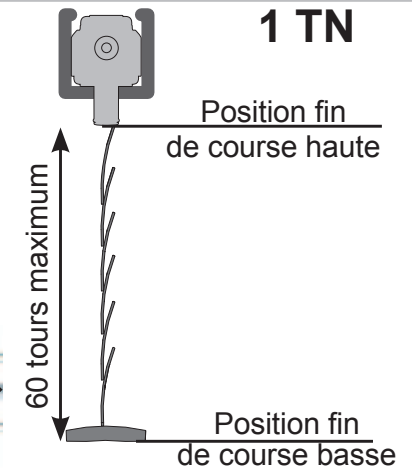

6. HTM : Réglage des fins de course



Appuyer brièvement sur les boutons de réglage jusqu'à ce qu'ils se verrouillent et ne pas les maintenir enfoncés.

Actionner uniquement le bouton de réglage de la direction correspondante (fin de course basse = bouton blanc, fin de course haute = bouton noir).

Ne jamais actionner les deux boutons de réglage en même temps.

Risque d'endommagement du moteur (mécanisme d'enclenchement)

i Réglage usine : Le moteur est livré en position de fin de course basse et avec 60 tours jusqu'à la fin de course haute.

i Les 2 réglages de positions fin de course décrits ci-dessous sont indépendants.

6.1. Fin de course haute

- Déplacer le Brise Soleil Orientable jusqu'à au moins 30 cm (b) en dessous de la fin de course haute souhaitée (a).
- Appuyer sur le bouton de réglage noir (c) jusqu'à ce qu'il se verrouille.
- Déplacer le Brise Soleil Orientable (BSO) jusqu'à la position de fin de course haute souhaitée (le mode impulsif est possible).
- Déplacer maintenant le Brise Soleil Orientable vers le bas jusqu'à entendre le déverrouillage (environ 2 tours / 4 secondes).

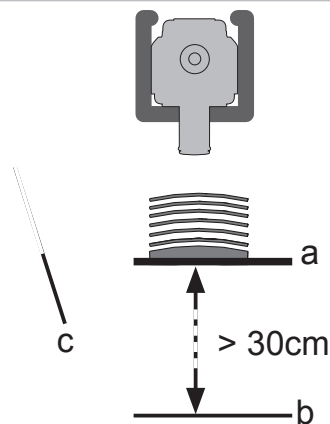

⇒ Le réglage de la fin de course haute est maintenant terminé.

Nota : Quand le moteur est retourné (champignon vers le haut), le verrouillage et le déverrouillage des boutons sont visibles.

6.2. Fin de course basse

- Déplacer le Brise Soleil Orientable jusqu'à au moins 30 cm (b) en dessous de la fin de course haute souhaitée (a).
- Appuyer sur le bouton de réglage noir (c) jusqu'à ce qu'il se verrouille.
- Déplacer le Brise Soleil Orientable (BSO) jusqu'à la position de fin de course haute souhaitée (le mode impulsif est possible).
- Déplacer maintenant le Brise Soleil Orientable vers le bas jusqu'à entendre le déverrouillage (environ 2 tours / 4 secondes).

⇒ Le réglage de la fin de course haute est maintenant terminé.

Nota : Quand le moteur est retourné (champignon vers le haut), le verrouillage et le déverrouillage des boutons sont visibles.

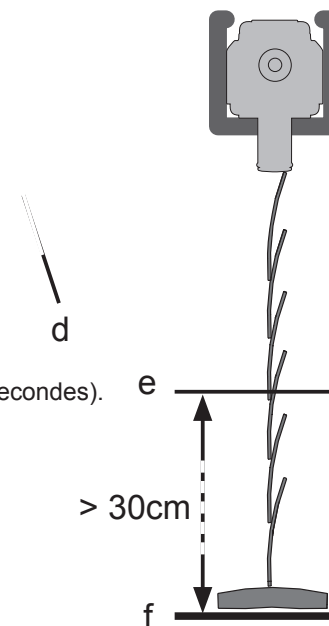

6.3. Essai

- Réaliser un cycle complet, afin de valider le réglage correct :
 - ⇒ **de la position fin de course haute.**
 - ⇒ **de la position fin de course basse.**
 - ⇒ **de l'arrêt sur champignon, en appuyant sur le champignon pendant le mouvement exécuté vers le haut.**



7. WT : Réglage des fins de course

Le moteur est livré par défaut (réglage d'usine) en position fin de course basse et avec 120 tours jusqu'à la position fin de course haute.

7.1. Passage en mode réglage des fins de course



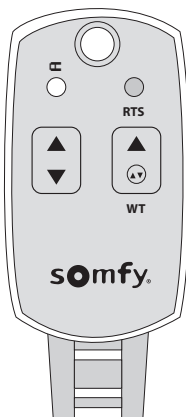

- Connecter l'outil de réglage WT - Ref. 9015971.
- Positionner le BSO en dehors des positions fins de course préréglées.
- Appuyer simultanément pendant au moins 5 secondes sur le bouton  de l'outil de réglage WT.

 **Le BSO exécute un mouvement bref vers le haut.**

 Si vous ne possédez pas l'outil de réglage WT, vous pouvez réaliser cette opération en appuyant sur les boutons  et  d'un double poussoir sans verrouillage.



7.2. Réglage de la position fin de course haute



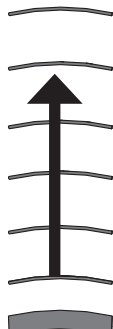
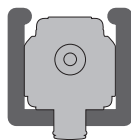

- Amener le BSO vers le haut en appuyant sur le bouton  .
 -  **Le BSO monte, puis s'arrête brièvement (0,2 seconde) puis continue sa montée. Cet arrêt bref signifie que le moteur J4 WT se situe bien dans le mode réglage des fins de course.**
- Continuer à appuyer sur le bouton  jusqu'à atteindre la position fin de course haute désirée.
- Mémoriser la position fin de course haute en appuyant sur le bouton  .
 -  **Le BSO descend, puis s'arrête brièvement (0,2 seconde) puis continue sa descente. Cet arrêt bref signifie que le moteur J4 WT est sorti du mode réglage des fins de course et a enregistré la position fin de course haute.**
- Pour régler à nouveau une position fin de course, retourner à l'étape 7.1.

 Lors de ce réglage, si le BSO monte jusqu'à appuyer sur le champignon, la position fin de course haute est automatiquement enregistrée à environ 5 mm en dessous de la position du champignon.

Nota : Lors du réglage, un appui bref sur le bouton  de l'outil de réglage WT permet de sortir de ce mode.





7.3. Réglage de la position fin de course basse

- Réaliser l'étape 7.1.
- Amener le BSO vers le bas en appuyant sur le bouton  .
 -  **Le BSO descend, puis s'arrête brièvement (0,2 seconde) puis continue sa descente. Cet arrêt bref signifie que le moteur J4 WT se situe bien dans le mode réglage des fins de course.**
- Continuer à appuyer sur le bouton  jusqu'à atteindre la position fin de course basse désirée.
- Mémoriser la position fin de course basse en appuyant sur le bouton  .
 -  **Le BSO monte, puis s'arrête brièvement (0,2 seconde) puis continue sa montée. Cet arrêt bref signifie que le moteur J4 WT est sorti du mode réglage des fins de course et a enregistré la position fin de course basse.**
- Pour régler à nouveau une position fin de course, retourner à l'étape 7.1.

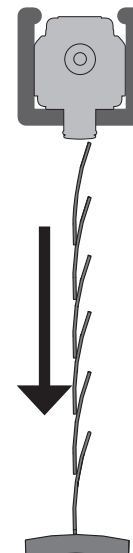
Nota : Lors du réglage, un appui bref sur le bouton  de l'outil de réglage WT permet de sortir de ce mode.



7.4. Réglage des positions fins de course sans l'outil de réglage WT

- Positionner le BSO en dehors des positions fins de course préréglées.
- Réaliser un appui bref sur le bouton  .
- Attendre au moins 5 secondes, puis appuyer simultanément sur le champignon  et sur le bouton  du point de commande, pendant au moins 5 secondes.
- Le BSO exécute un mouvement bref vers le haut.
- Réaliser la procédure du chapitre 7.2 pour régler la position fin de course haute.
- Réaliser la procédure du chapitre 7.3 pour régler la position fin de course basse.

7.5. Retour en mode usine

- Connecter l'outil de réglage WT - Ref. 9013142.



S'assurer que le BSO se trouve bien à au moins 30 cm au dessous de la position arrêt sur champignon.

WT.

- Appuyer simultanément pendant 15 secondes sur le bouton  de l'outil de réglage

- ☞ **Le moteur tourne brièvement deux fois.**
- ☞ **La position courante du vénitien est enregistrée comme étant la position basse.**
- ☞ **La position fin de course haute est enregistrée à 120 tours au dessus de la position fin de course basse.**



Si vous ne possédez pas l'outil de réglage WT, vous pouvez réaliser cette opération en appuyant sur les boutons ▲ et ▼ d'un double poussoir sans verrouillage.

7.6. Dépannage

Le moteur ne fonctionne pas, vérifier :

- Si le câblage du moteur est correct.
- Si le moteur n'est pas en coupure de sécurité thermique.
 - ☞ **Sinon, attendre que le moteur refroidisse.**
- Si le câble utilisé est approprié.
- Si le moteur utilisé est bien un moteur J4 WT (lire l'étiquette).